

# SCHÉMA DE BRANCHEMENT

## CONTRÔLEUR MAXIMUS

## CAPTEUR DE COURANT

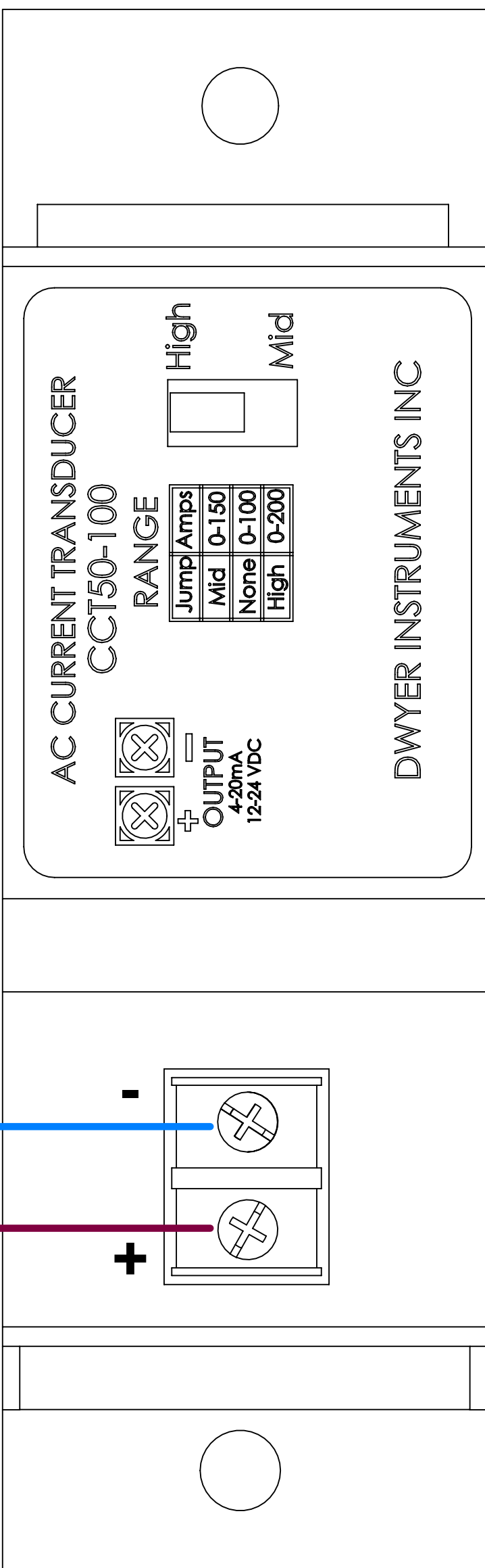
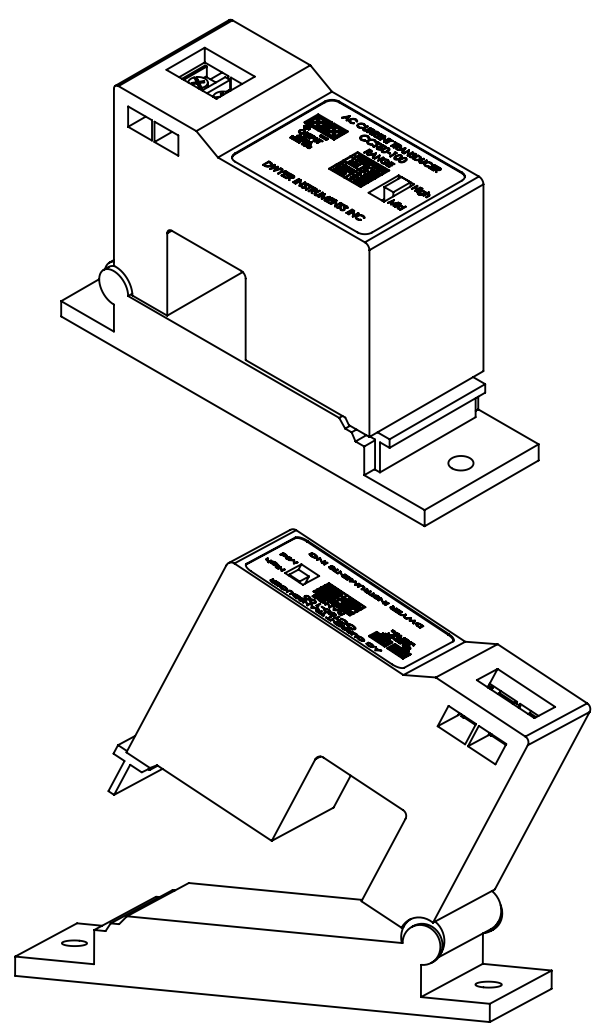
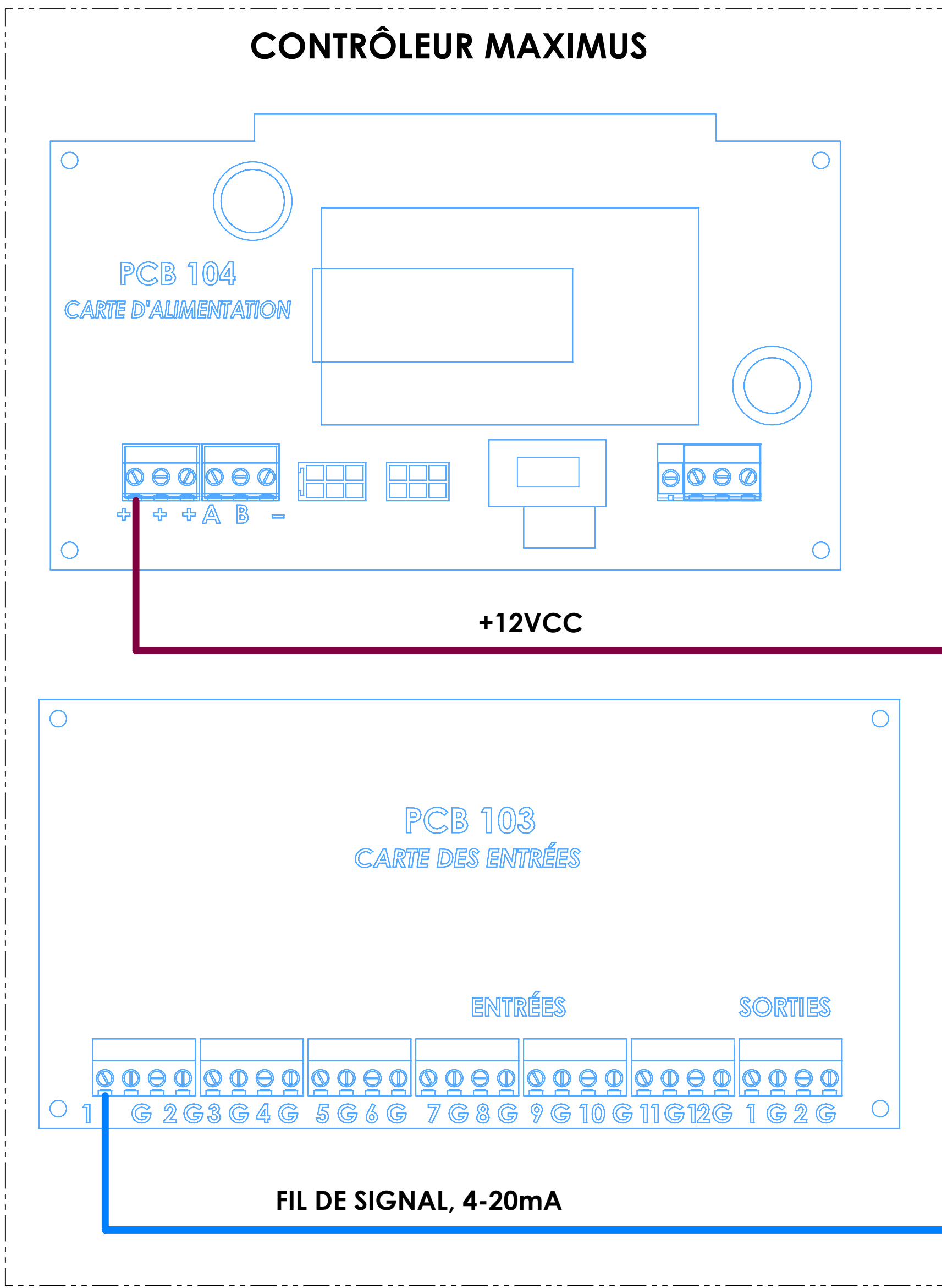

### NOTES :

- 1- LE FIL DE SIGNAL PEUT ÊTRE BRANCHÉ DANS N'IMPORTE QUEL DES 12 PORTS D'ENTRÉE DU PCB 103.
- 2- SEULEMENT 4 À 5 CAPTEURS DE COURANT PEUVENT ÊTRE INSTALLÉS PAR MAXIMUS. POUR EN INSTALLER D'AVANTAGE, VEUILLEZ UTILISER UNE SOURCE D'ALIMENTATION EXTERNE.

Propriétaire

Une entreprise d'Ingersoll Rand

**MAXIMUS**

Confidentialité et politiques

*Ce document est la propriété MAXIMUS et ne peut être utilisé pour d'autres fins que celles pour lesquelles il a été préparé et soumis. Aucune reproduction ne peut être faite sans autorisation.*

*The information contained in this drawing is the sole property of MAXIMUS. Any reproduction in part or as a whole without the written permission is prohibited.*

©2020-2025 Tous les droits réservés / All rights reserved.

No. de produit / Product Part Number:  
**6100-0015**

Designation du produit / Product Name  
**CAPTEUR DE COURANT**

Titre du dessin / Drawing Title  
**SCHÉMA DE BRANCHEMENT**

Révision / Revision	Feuille / Sheet:
<b>00</b>	<b>1 / 1</b>

Matériau / Material specifications:  
**S/O**

Unités / Units:  
**mm[in]**

**Standard Tolerances:**

**Inches**  
X/X ± 1/16"  
X.XX" ± 0.03"  
X.XXX" ± 0.010"

**Millimeters**  
X.X ± 0.8  
X.XX ± 0.25

**Angle**  
X.X° ± 0.5°

Dernière mise à jour / Last update date:  
**2025-08-12**

Dessiné par / Drawn by:  
**SR**

Approuvé par / Approved by:  
**LJ**

Historique de révision / Revision history:

REV.	DESCRIPTION
00	RELÂCHE INITIALE - REMPLACE 105-00022



**MAXIMUS**  
An Ingersoll Rand Business

Confidentialité et politiques  
Ce document est la propriété MAXIMUS et ne peut être utilisé pour d'autres fins que celles pour lesquelles il a été préparé et soumis. Aucune reproduction ne peut être faite sans autorisation.

The information contained in this drawing is the sole property of MAXIMUS. Any reproduction in part or as a whole without the written permission is prohibited.

©2020-2025 Tous les droits réservés / All rights reserved.

No. de produit / Product Part Number:

**6100-0015**

Designation du produit / Product Name

**CURRENT SENSOR**

Titre du dessin / Drawing Title

**WIRING DIAGRAM**

Révision / Revision Feuille / Sheet:

**00**

**1 / 1**

Matériau / Material specifications:

**N/A**

Unités / Units:

**mm[in]**

**Standard Tolerances:**

**Inches**  
X/X ± 1/16"  
X.XX" ± 0.03"  
X.XXX" ± 0.010"

**Millimeters**  
X.X ± 0.8  
X.XX ± 0.25

**Angle**  
X.X° ± 0.5°

Dernière mise à jour / Last update date:

**2025-08-12**

Dessiné par / Drawn by:

**SR**

Approuvé par / Approved by:

**LJ**

Laurent JIOFACK JIONGO  
5018471

Historique de révisions / Revision history:

REV.	DESCRIPTION
00	INITIAL RELEASE - SUPERSEDES 105-00022

# WIRING DIAGRAM

## MAXIMUS CONTROLLER

## CURRENT SENSOR

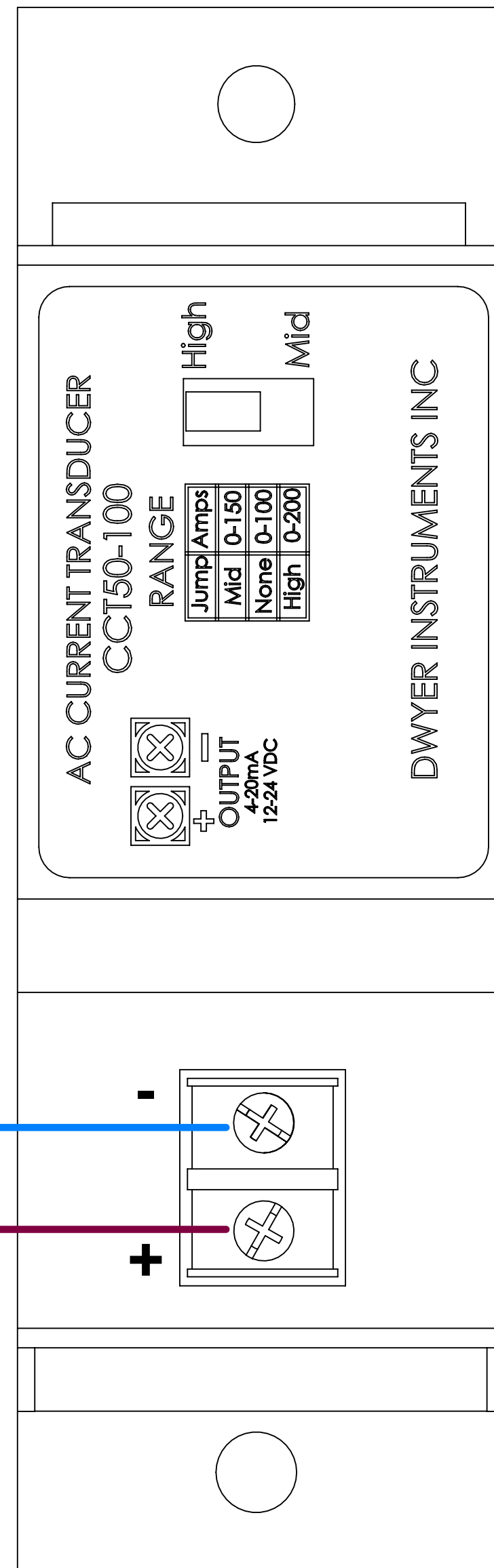
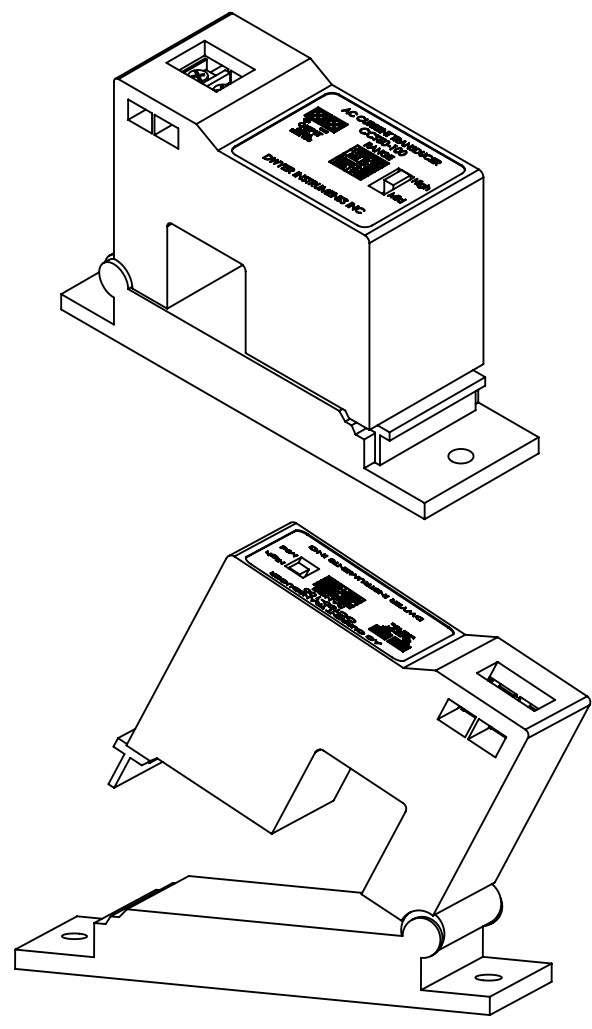
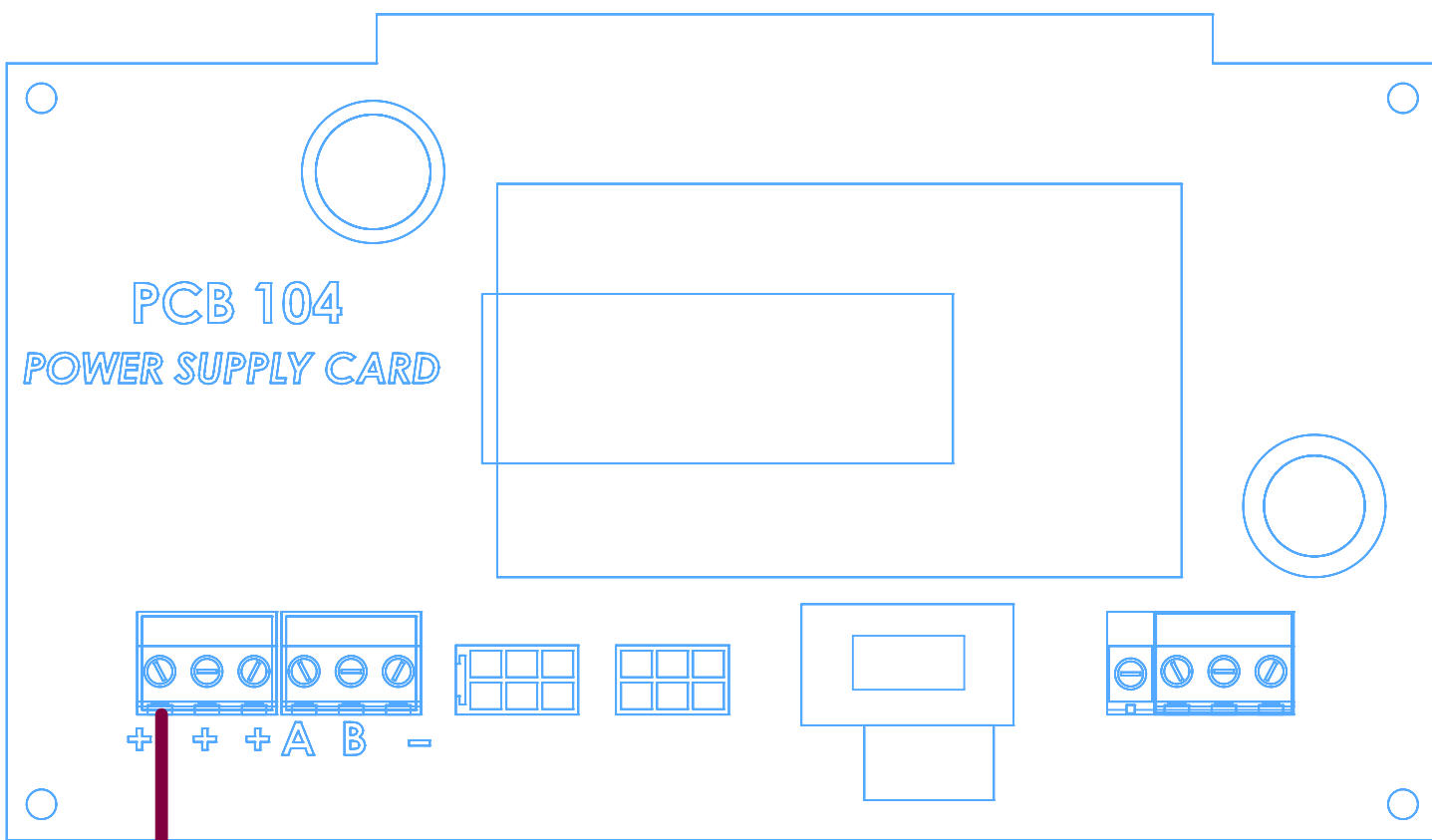

**+12VDC**

PCB 103  
INPUT CARD

**SIGNAL WIRE, 4-20mA**

### NOTES:

- 1- THE SIGNAL WIRE CAN BE INSTALLED ON ANY OF THE 12 INPUT PORTS OF PCB 103.
- 2- ONLY 4-5 CURRENT SENSOR UNITS CAN BE INSTALLED PER MAXIMUS. FOR MORE, USE AN EXTERNAL POWER SUPPLY.